

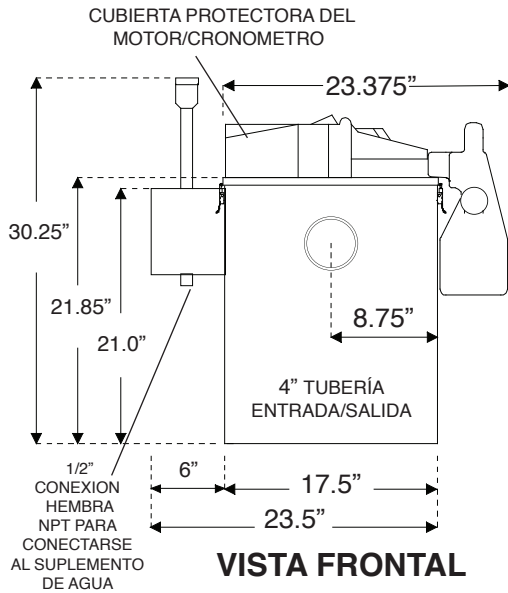

# Big Dipper® AST Sistemas Automáticos de Eliminación Central de Grasa

## W-750-AST Especificaciones



**VISTA FRONTAL**

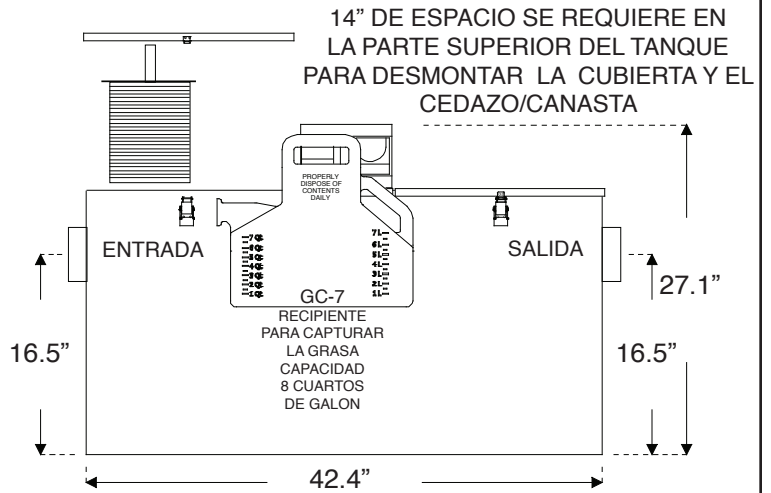

**VISTA LATERAL**

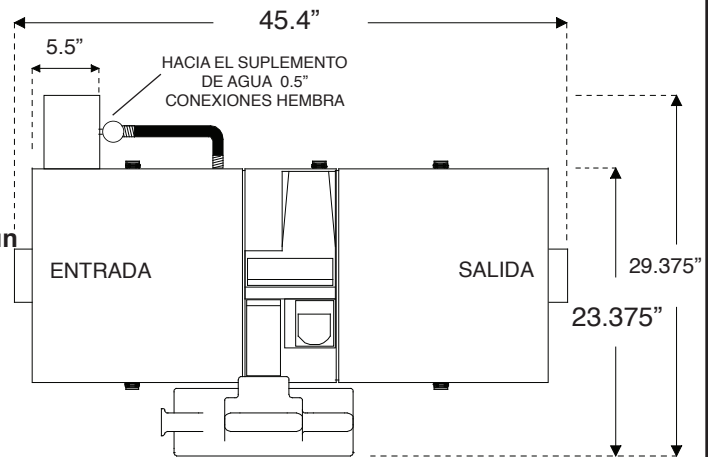

**VISTA SUPERIOR**

### CARACTERISTICAS:

- Ciclo automático de auto-limpieza. Retira fuera de la unidad la grasa, aceite y sólidos acumulados en el tanque sin asistencia de un operador. Equipado con un cronómetro programable para 24 horas.
- Fabricado con materiales anticorrosivos adecuados para instalarse prácticamente en cualquier ubicación. Exterior atractivo/sanitario de acero inoxidable.
- Motor integrado/Salida de Grasa/Elemento Calentador/Cubierta superior reversible, que le permite hacer el cambio de operación rápido y fácil.
- Recipiente para capturar la grasa fácil de levantar, simplifica la tarea de vaciar el recipiente de grasa.
- Diseño compacto.
- Dos (2) Uniones lisas flexibles incluidas.

### DATOS TECNICOS

Materiales: \_\_\_\_\_ Exterior: 304 Acero Inoxidable, Acabado Brillante  
Interior: Polietileno Moldeado Rotatorio

Eléctrico: \_\_\_\_\_ 115 VAC, 60 Hz, 535 Watts (4.6 Amps)

Índice del Flujo Máximo de Entrada: \_\_\_\_\_ 75 GPM

Número de Ruedas para Extraer la Grasa: \_\_\_\_\_ 1

Índice de Extracción de Grasa: \_\_\_\_\_ 20 Libras por Hora

Capacidad de Retención de Grasa: \_\_\_\_\_ 150+ Libras

Requisitos de agua mínimos para la Operación de la Bomba Depuradora: 50 PSI min., 12 GPM



**INFORMACION PARA INSTALACION**

**HACER...**

Dejar 14" mínimas de espacio en la parte superior para desmontar la cubierta.

LEER el manual de instrucciones incluido en este sistema antes de operar el sistema.

Instalar la unidad dejando los espacios mínimos mostrados en estos planos.

Proporcionar un suplemento de agua min. de 50 PSI, 5 GPM para la operación de la bomba depuradora de sólidos.

Asegurarse que la altura sobre la cubierta del acceso al cedazo/canasta interno es suficiente para remover el cedazo/canasta.

Hacer las conexiones de la tubería con uniones lisas flexibles (incluidas).

Mantener las tuberías tan derechas como sea posible. Usando únicamente codos de radio largo.

Instalar el respiradero en la tubería de salida.

**Llenar el tanque con agua antes de conectar la electricidad y de prender el motor y el elemento calentador.**

Programar el Cronómetro para el tiempo de operación adecuado.

**Sugerencias de Dimensiones Mínimas en los Planos**

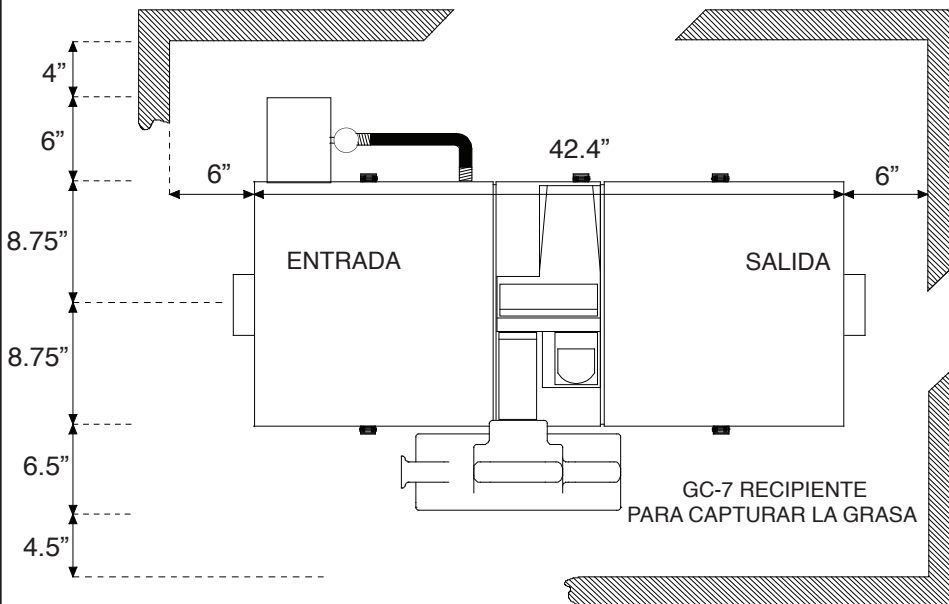

**NO HACER . . .**

Instalar trampa en "P" en la conexión de salida del tanque. (Nota: La unidad está fabricada con una trampa en "P" interna)

Reducir el diámetro del tubo en la tubería de salida.

Nota: Estas ilustraciones son únicamente para referencia. El equipo debe de instalarse y cumplir con todas las leyes, regulaciones y códigos, incluyendo los códigos locales de plomería. La instalación debe de llevarse a cabo por un plomero o personal calificado.

**Trabajo específico:**

Los separadores de grasa y aceites deben de ser sistemas Thermaco **Big Dipper**, unidades automáticas recobradoras de grasa/aceite fabricados por Thermaco, Inc., Asheboro, North Carolina como se ilustra en estos planos.

**Especificaciones del Separador:**

Proveer e instalar \_\_\_ Thermaco **Big Dipper** Modelo No. W-750-AST, acabado brillante, exterior de acero inoxidable 304, interior polietileno de moldeado rotatorio, sistema automático de auto-limpieza, separador de grasa y aceite para instalaciones sobre el piso o parcialmente subterráneas, índice máximo de flujo residual de 75 galones por minuto, capacidad integrada de almacenamiento para 150 libras de grasa dentro de la unidad, 1 rueda hidrofóbica con montaje rotatorio para extraer la grasa/aceite automáticamente, mecanismos integrados para controlar la presión del flujo, calentador eléctrico con termostato sumergible. Ventilación, trampa de gas en "P" integrada, cronómetro interno y programable de 24-horas para eventos múltiples, operación reversible en el área de instalación, canal para la salida de grasa/aceite reversible durante instalación. Cubierta de acero inoxidable con seguros fáciles de mover, cubierta desmontable de acero inoxidable 304 con empaques, acceso para retirar el cedazo/canasta, cedazo/canasta de acero inoxidable para aislar y extraer sólidos incidentales, una bomba depuradora de sólidos programada con ciclos repetitivos, y un recipiente separado para capturar la grasa y el aceite. Bomba depuradora proporcionada con 3' de manguera y conexiones hembra 1/2" para conectar la unidad con el suplemento de agua del edificio. Bomba depuradora equipada con un igualador de presión. La instalación eléctrica debe de someterse a pruebas para cumplir con el apartado de normas y reglamentos pertinentes de Seguridad ANSI/UL 73 y/o ANSI/UL 1004. Motor eléctrico equipado con un circuito de protección para descargas de corriente eléctrica. Incluye dos (2) uniones lisas flexibles.



# Big Dipper® AST Sistemas Automáticos de Eliminación Central de Grasa

## W-1250-AST Especificaciones

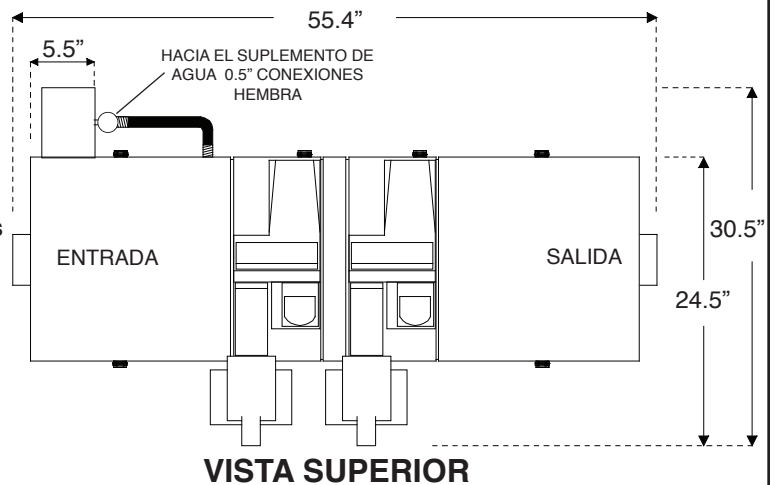
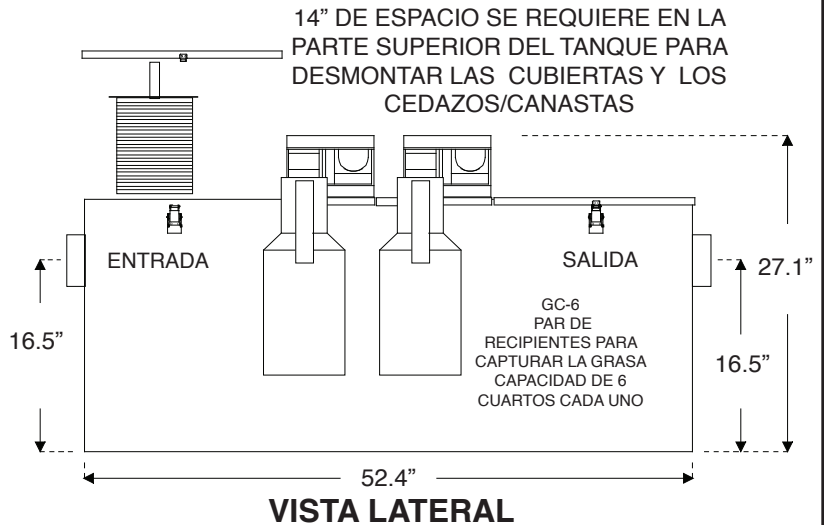
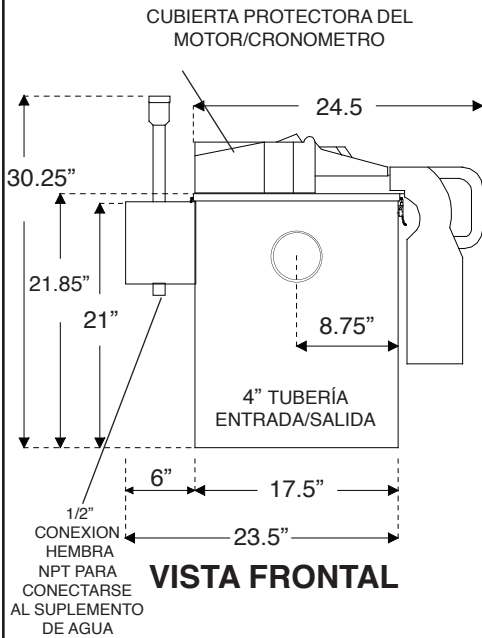

### CARACTERISTICAS:

- Ciclo automático de auto-limpieza. Retira fuera de la unidad la grasa, aceite y sólidos acumulados en el tanque sin asistencia de un operador. Equipado con dos cronómetros programables para 24 horas.

- Fabricado con materiales anticorrosivos adecuados para instalarse prácticamente en cualquier ubicación. Exterior atractivo/sanitario de acero inoxidable.

- Motores integrados/Salida de Grasa/Elementos Calentadores/Cubiertas superiores reversibles, que le permiten hacer el cambio de operación rápido y fácil.

- Recipientes para capturar la grasa fáciles de levantar, simplifican la tarea de vaciar los recipientes de grasa.

- Diseño compacto.

- Dos (2) Uniones lisas flexibles incluidas.



### DATOS TECNICOS

Materiales: \_\_\_\_\_ Exterior: 304 Acero Inoxidable, Acabado Brillante  
Interior: Polietileno Moldeado Rotatorio

Eléctrico: \_\_\_\_\_ 115 VAC, 60 Hz, 1055 Watts (9.1 Amps)

Índice del Flujo Máximo de Entrada: \_\_\_\_\_ 125 GPM

Número de Ruedas para Extraer la Grasa: \_\_\_\_\_ 2

Índice de Extracción de Grasa: \_\_\_\_\_ 40 Libras por Hora

Capacidad de Retención de Grasa: \_\_\_\_\_ 300+ Libras

Requisitos de agua mínimos para la Operación de la Bomba Depuradora: 50 PSI min., 12 GPM

**INFORMACION PARA INSTALACION**

**HACER...**

Dejar 14" mínimas de espacio en la parte superior para desmontar la cubierta.

LEER el manual de instrucciones incluido en este sistema antes de operar el sistema.

Instalar la unidad dejando los espacios mínimos mostrados en estos planos.

Proporcionar un suplemento de agua min. de 50 PSI, 5 GPM para la operación de la bomba depuradora de sólidos.

Asegurarse que la altura sobre la cubierta del acceso al cedazo/canasta interno es suficiente remover el cedazo/canasta.

Hacer las conexiones de la tubería con uniones lisas flexibles (incluidas).

Mantener las tuberías tan derechas como sea posible. Usando únicamente codos de radio largo.

Instalar el respiradero en la tubería de salida.

**Llenar el tanque con agua antes de conectar la electricidad y de prender el motor y el elemento calentador.**

Programar el Cronómetro para el tiempo de operación adecuado.

**Sugerencias de Dimensiones Mínimas en los Planos**

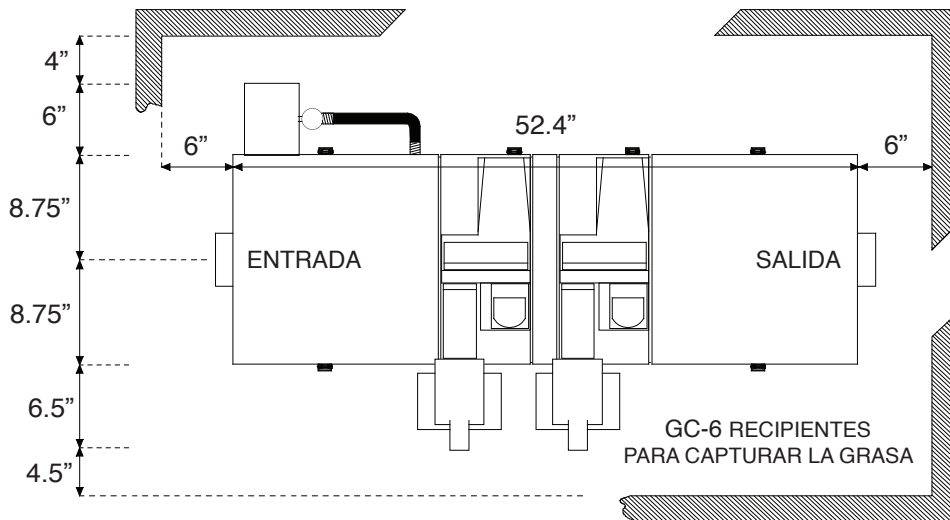

**NO HACER . . .**

Instalar trampa en "P" en la conexión de salida del tanque. (Nota: La unidad está fabricada con una trampa en "P" interna)

Reducir el diámetro del tubo en la tubería de salida.

Nota: Estas ilustraciones son únicamente para referencia. El equipo debe de instalarse y cumplir con todas las leyes, regulaciones y códigos, incluyendo los códigos locales de plomería. La instalación debe de llevarse a cabo por un plomero o personal calificado.

**Trabajo específico:**

Los separadores de grasa y aceites deben de ser sistemas Thermaco **Big Dipper**, unidades automáticas recobradoras de grasa/aceite fabricados por Thermaco, Inc., Asheboro, North Carolina como se ilustra en estos planos.

**Especificaciones del Separador:**

Proveer e instalar \_\_\_ Thermaco **Big Dipper** Modelo No. W-1250-AST, acabado brillante, exterior de acero inoxidable 304, interior polietileno de moldeado rotatorio, sistema automático de auto-limpieza, separador de grasa y aceite para instalaciones sobre el piso o parcialmente subterráneas, índice máximo de flujo residual de 125 galones por minuto, capacidad integrada de almacenamiento para 300 libras de grasa dentro de la unidad, dos ruedas hidrofóbicas con montajes rotatorios para extraer la grasa/aceite automáticamente, mecanismos integrados para controlar la presión del flujo, dos calentadores eléctricos con termostatos sumergibles. Ventilación, trampa de gas en "P" integrada, dos cronómetros internos programables de 24-horas para eventos múltiples, operación reversible en el área de instalación, canales para la salida de grasa/aceite reversibles durante instalación. Cubiertas de acero inoxidable con seguros fáciles de mover, cubierta desmontable de acero inoxidable 304 con empaques, acceso para retirar los cedazos/canastas, cedazos/canastas de acero inoxidable para aislar y extraer sólidos incidentales, una bomba depuradora de sólidos programada con ciclos repetitivos, y dos recipientes separados para capturar la grasa y el aceite. Bomba depuradora proporcionada con 3' de manguera y conexiones hembra de 1/2" para conectar la unidad con el suplemento de agua del edificio. Bomba depuradora equipada con un igualador de presión. La instalación eléctrica debe de someterse a pruebas para cumplir con el apartado de normas y reglamentos pertinentes de Seguridad ANSI/UL 73 y/o ANSI/UL 1004. Motores eléctricos equipados con circuitos de protección para descargas de corrientes eléctricas. Incluye dos (2) uniones lisas flexibles.